

平成29年4月14日
株式会社 山梨中央銀行

「やまなし食のマッチングフェア2017 in TOKYO」の開催について

株式会社山梨中央銀行（頭取 進藤 中）は、農畜産物生産者、食品製造加工業者など、農・食品関連事業に積極的に取り組まれる事業者のみならず、県内外の仕入企業のみならずとの商談機会を提供し、販路の開拓・拡大を支援するため、2006年から展示商談会「やまなし食のマッチングフェア」（以下、「フェア」といいます）を開催しております。

12回目を迎える今回も、引き続き東京・新宿開催（5回目）とし、今般、フェアへの出展者さまと来場者（仕入業者）さまの募集を開始いたしました。

一大消費地での開催により、新たな販路開拓・拡大や、地域の特色ある製品のPRが期待でき、当行といたしましても、さらに地域経済活性化に貢献できるものと考えております。

また、今回の特別企画として、展示会場内を6つのエリア（※）に分け、各エリアの地域食材や観光資源を紹介する「地域PRブース」を設置します。当該ブースは、地域の商工団体に出展いただき、各地域の魅力をPRします。

（※）八ヶ岳、甲府、峡東（ワイン・温泉・フルーツの郷）、南アルプス、富士山、東京・神奈川

日 時	平成29年7月28日（金） 10:00～17:00		
場 所	京王プラザホテル（新宿） 本館4階「花」（東京都新宿区西新宿2-2-1）		
主 催	株式会社 山梨中央銀行		
出 展 者	対 象	<ul style="list-style-type: none"> ・山梨・東京・神奈川の優れた農畜産物や食材、特徴的で魅力ある食品・特産品を取り扱う事業者（60社程度） ・商工団体（商工会議所、商工会） 	
	参 加 費 (消費税等込)	山梨ちゅうぎん経営者クラブ会員の方	6万円
		山梨ちゅうぎん経営者クラブ会員以外の方	8万円
	申 込 方 法	別添「出展申込書」に必要事項をご記入のうえ、当行本・支店の窓口へご提出ください。	
申 込 期 限	平成29年5月31日（水） ※定数になり次第締切ります。		
来 場 者 (仕入企業)	対 象	食関連のバイヤー等 ※スーパーマーケット、デパート、コンビニエンスストア、食品関連の専門店、生協、外食、食品を取り扱う通販、食品関連その他小売、ホテル・ブライダル、給食、惣菜・弁当・中食、食品加工、食品製造、食品商社・卸売、食材宅配、酒類卸・販売、旅行など	

	参加費	無 料
	申込方法	別添ご来場者さま用のリーフレット裏面の「ご来場申込書」に必要事項をご記入のうえ、以下によりお申し込みください。 ①当行本・支店の窓口へのご提出 ②営業統括部 公務・地方創生室への FAX (055-232-5562) ※当行ホームページからもお申し込みいただけます。
	申込期限	平成29年6月30日 (金)
運営方式	<ul style="list-style-type: none"> ● 出展者さまが「出展エリア」に出展ブースを設置し、商品の展示、来場者さまへの試飲・試食の提供等を行い、自社商品のPRを行います。 ● 来場者さまと、取引を希望する出展者さまとの商談を行います。 ● フェアでは、より効果的な商談となるよう、ご希望により「予約商談」(※)を実施します(事前の予約を行わない「自由商談」もあります)。 (※) 商談相手先(出展者・来場者)、商談時間を事前に予約した上で実施する商談(1商談:25分)。 	
お客さまからのお問い合わせ先	山梨中央銀行 営業統括部 公務・地方創生室(やまなし食のマッチングフェア事務局) 電話:055-224-1091	

※ 昨年の実績 (平成28年12月末現在)

事業名	やまなし食のマッチングフェア2016 in TOKYO
開催日	平成28年7月21日(木)
開催場所	京王プラザホテル(東京都新宿区西新宿2-2-1)
総来場者数	約1,000名
出展者	65社
仕入企業	424社(632名)
商談件数	2,300件
成約件数	46件

以 上

出展のご案内
出展申込期限
2017年5月31日(水)



やまなし食のマッチングフェア2017 in TOKYO

出展者募集のご案内

新たな販路をお探しの事業者さまへ販路拡大・営業活動のお手伝い
山梨・首都圏の「食」のバイヤーとの商談を多数提供する展示・商談会



2017年7月28日(金) 10:00-17:00

会場:京王プラザホテル(新宿)

主催:株式会社 山梨中央銀行

ふれあいさわやか

山梨中央銀行



出展者募集のご案内

平素は、格別のご高配を賜り、厚くお礼申しあげます。

さて、山梨中央銀行では<食>関連事業者さまのビジネス支援として、今年で12回目となる展示・商談会「やまなし食のマッチングフェア」を開催いたします。

首都圏を中心とした<食>のバイヤーが来場し、一日で多数の商談の場を提供いたします。御社商品の新たな販路拡大・営業活動を強力にサポートしてまいります。ぜひご参加ください。

やまなし食のマッチングフェア事務局

開催概要

■開催日時: 2017年 **7月28日(金)**

10:00~17:00

■会場: **京王プラザホテル(新宿)**

本館4階「花」

東京都新宿区西新宿 2-2-1

■出展料: 1ブース **80,000円**(消費税等込)

※山梨ちゅうぎん経営者クラブ会員の方

1ブース: **60,000円**(消費税等込)

山梨県信用保証協会では、同協会の利用者に対し、**最大3万円の出展料補助があります。**
(くわしくは同協会へお問い合わせください。)

■募集数: **60社程度**

■主催: 株式会社山梨中央銀行

■出展者: 優れた農畜産物・食材、特徴的で魅力ある食品・特産品を取扱う事業者のみなさま

■来場者: **【食】のバイヤーさま**

スーパーマーケット/デパート/コンビニエンスストア/食品関連の専門店/生協/外食/食品を取扱う通販/食品関連その他小売/ホテル・ブライダル/給食/惣菜・弁当・中食/食品加工/食品製造/食品商社・卸売/食材宅配/酒類卸・販売/旅行など

■後援: 山梨県/公益財団法人やまなし産業支援機構/国立大学法人山梨大学/公立大学法人山梨県立大学/山梨学院大学/山梨学院短期大学/甲府商工会議所/富士吉田商工会議所/山梨県商工会連合会/山梨県中小企業団体中央会/公益社団法人やまなし観光推進機構/山梨県信用保証協会/株式会社山梨日日新聞社/株式会社山梨放送/株式会社テレビ山梨/山梨県人会連合会/八王子商工会議所/相模原商工会議所(予定・順不同)

■商談方式: **《出展エリアでの商談》**

出展者のみなさまが「出展エリア」にブースを設置し、商品の展示、試飲・試食の提供を行い、自社商品のPR・商談を行います。

《商談エリアでの商談》

商談相手・商談時間を事前に予約した上で実施する商談です。出展者と来場予定企業に商談希望アンケートを行い、商談を設定します。(1商談25分)

【出展者の声】

前回出展者の<声>をまとめました。

出展の感想をお聞かせください。

- 来場者の様々な意見を聞けてとても有意義だった。
- 様々なバイヤーの方に興味を持っていただき、規模も丁度よく、充実した展示会だった。
- 今後の事業展開について参考になる話ができた。
- 多数の仕入企業の担当者と意見交換でき、非常に勉強になった。
- 年々充実してきているように感じる。
- 天気が雨だったが来場者も多く、有益な話ができた。
- 場所・規模・宣伝すべてよかった。

出展の目的は？

● 販路開拓・拡大	40.3%
● 新商品PR	16.9%
● 企業・商品認知度UP	16.1%
● 新たなビジネスパートナー発掘	12.1%
● テストマーケティング	6.5%

【来場者の声】

前回来場者の<声・要望>をまとめました。

来場の感想をお聞かせください。

- 生産者のこだわりが詰まった商品が多く、非常に充実していた。
- 地方の商材を都内で知ることが出来るきっかけとしてありがたい。
- モチベーションのある良い企業と商談ができた。
- 商談案内など計画的でよい。
- 自社の製品にこだわりを強く持たれ、個性ある食品を展示していて大変参考になった。
- 新規開拓に非常に有意義。
- 一つ一つの出展商材の味等、素晴らしかった。
- 前回よりも、具体的な話ができる事業者が多かった。
- 多くの企業が出展していてよかった。

今後充実化を希望するものは？

- スイーツ系の企業
- 個性的な商品
- ドリンク(ワイン、ジュース)

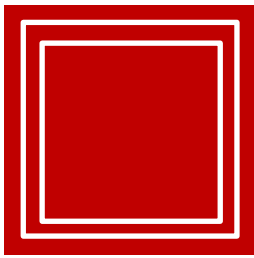

やまなし食のマッチングフェアの 特徴・特色

■ ■ ■ 主な来場バイヤー(2016年実績) ■ ■ ■

三越伊勢丹、高島屋、大丸松坂屋百貨店、京王百貨店、イトーヨーカ堂、東急ストア、岡島百貨店、成城石井、三和、スーパーヤマザキ、九州屋、オギノ、ベニースーパー、三菱食品、三井食品、伊藤忠食品、昭島松源、エスビー食品、一神商事、JP三越マーチャндаイジング、JALUX、国分、大東企業、グローバルダイニング、DEAN&DELUCA

1 多数の商談が効率的にできる場を提供します。

首都圏を中心とした【食】のバイヤーに、自社商品をPRし、試食・試飲を提供しながら、直接商談する絶好の機会です。
販路拡大・営業活動を強力にサポートします。



2 魅力ある地域食材を来場者さまへご紹介します。

特別企画

地元を知り尽くした各地域の商工団体が、地域食材をメインに観光資源など、地域の魅力を来場者さまへご案内します。



3 「予約商談」で効率的な商談ができます。

「予約商談」は、出展者さまと来場予定企業さまから商談希望先を伺い、商談を予め設定します。
じっくりと商談することによって成約の可能性も高まります。



4 各関係機関の補助金情報を提供します。

出展者さまへ、各関係機関で展示会の出展費を含む販路拡大のための補助金情報を随時提供いたします。
申請時期・利用条件などがございますので、お近くの山梨中央銀行にお問合わせください。



2016年(前回)の実績

- 商談件数 **2,300**件
(1出展者さまあたり平均35.4件)
- 来場者数 約**1,000**名
内仕入企業 **424社 632名**
仕入企業は、山梨県内企業が1割、首都圏を中心とした企業が9割となっています。

業種別割合

商社/卸	23.1%
スーパー/百貨店	9.6%
外食・中食	8.2%
旅行	7.4%
通販	5.7%
小売業	4.3%
ホテル・ブライダル	2.4%
その他	39.3%

● 商談成約数

成約数 46件
商談見込・商談継続 135件
(H28.12調べ)

- ・1件における大きな成約をご紹介
A社(農業) 18,000千円/年
B社(食品製造業) 14,400千円/年
C社(食品製造業) 12,000千円/年
- ・大きな取引につながった出展者をご紹介
D社(食品製造業) 32,420千円/年
E社(農業) 18,000千円/年

「ポイントは予約商談！」
希望先との商談で、販路拡大に加え、新商品開発、商品の課題も知るチャンスです。

予約商談件数**334**件



■ 出展ブース概要

試飲・試食用の食材、提供用の容器、保温・加工用のホットプレートなどの機器、商品カタログやポスターなどの販促物を自社にてご用意するだけで、ご参加できます。

- ◆ 1ブースサイズ
幅 247 cm × 高さ 210 cm × 奥行 180 cm
- ◆ 社名パネルに社名表示
- ◆ コンセント差込口 2口
(100 ボルト・500 ワット)
- ◆ 長テーブル1台(クロス付)
- ◆ 椅子2脚
- ◆ アームライト2灯

※供給容量を超える電力使用やコンセント増設工事を行う費用は、別途出展者さまのご負担となります。

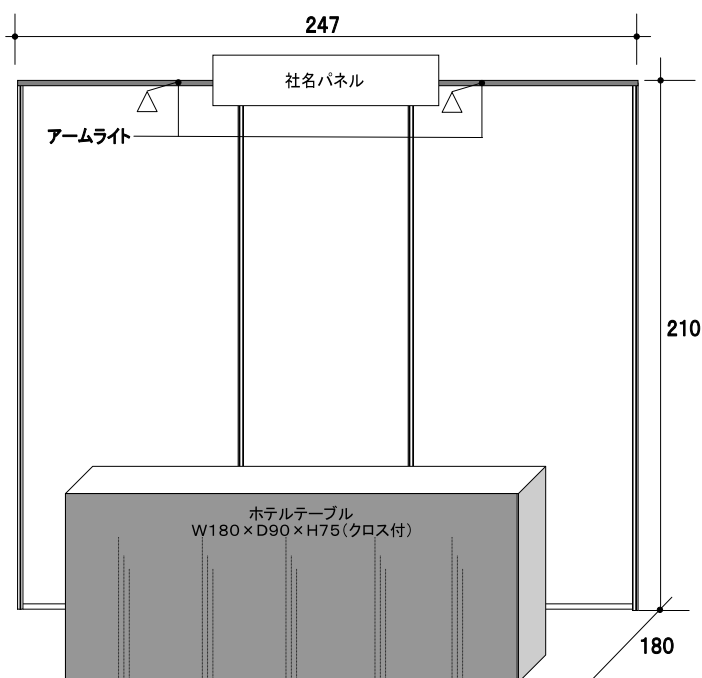

■ 試食提供について
会場の指導により、生ものなどの試食提供に一部制限がございます。
詳しくは事務局までお問い合わせください。

■ お申込み方法

別添の「出展申込書/参加規約」をご確認のうえ、必要事項をご記入いただき、取引店へお渡してください。

◎募集数に達した時点で締切らせていただきます。
お早めにお申込みください。

申込締切 2017年5月31日(水)

※山梨中央銀行が申込書を受理した日(申込日)をもって参加契約日とします。

■ スケジュール

- 4月 ■ 上旬……………一般来場申込受付開始
- 6月 ■ 初旬……………出展要項発送
各種申込・申請書受付開始
- 6月 ■ 中旬……………出展者事前説明会開催
出展料請求書発送
予約商談アンケート実施
- 下旬……………各種申込・申請書提出期限
予約商談セッティング開始
- 7月 ■ 中旬……………ガイドブック完成
予約商談時間割表発送
- 7月27日……………前日搬入・ブース展示準備

7月28日(金)
やまなし食のマッチングフェア 2017 in TOKYO
開催

～初出展でも安心！～

商談会当日に万全な準備を行い、より効果的な商談を行えるよう、事前説明会を開催します。

※出展準備の説明や「効率的な商談のすすめ方」等をテーマとした外部講師による講演を行います。

■ 来場プロモーション

多くのバイヤーさまに来場いただけるよう、下記のPRを順次行います。

1. HP(当行ホームページ)
当行 HP にてフェアや、出展者さま/出展商品等の紹介、来場者さまの参加申込受付を行います。
2. プレスリリース
出展者募集・仕入企業募集など、随時プレスリリースします。
3. DM 送付
過去の来場者さまや、お取引さまをリストアップし、来場案内のDMを発送します。
4. 新聞広告
東京都内の新聞に広告掲載します。
5. その他
インフォマートの「フーズチャンネル」HP や各協力団体の HP・メルマガ、FAX広告等でPRし、仕入企業さまの来場申込受付を行います。
後援団体を通じて来場者・仕入企業さまへのフェア紹介を依頼します。
6. ガイドブック
出展者さま・商品情報を記載したガイドブックを作成し、商談会当日来場者さまへ配布します。

お問い合わせ先

やまなし食のマッチングフェア事務局
〒400-8601 山梨県甲府市丸の内1-20-8
山梨中央銀行 営業統括部 公務・地方創生室

TEL 055-224-1091
FAX 055-232-5562
shoku@yamanashibank.co.jp

裏面の「参加規約」をご確認のうえ、下記出展申込書に必要事項をもれなくご記入いただき、山梨中央銀行の本・支店の担当者へお渡しください。

やまなし食のマッチングフェア2017 in TOKYO 出展申込書

「やまなし食のマッチングフェア2017 in TOKYO」への出展を申込みます。

申込日：2017年 月 日

■ 出展者情報 ※は必須

基本情報	貴社名※			
	所在地※	〒		
	代表者氏名※	役職	氏名	
	事業内容※			
	電話番号※		FAX番号	
	ホームページURL	http:// (当行ホームページや来場予定者への商談アンケート等に記載します。)		
	お取引店	山梨中央銀行 _____ 支店	以前「やまなし食のマッチングフェア」にご出展されたことはありますか？	あり・なし
「山梨ちゅうぎん経営者クラブ」のご入会状況		会員・非会員(いずれかを○で囲んでください)		
販路希望先	<input type="checkbox"/> スーパー <input type="checkbox"/> デパート <input type="checkbox"/> CVS <input type="checkbox"/> 食品関連の専門店 <input type="checkbox"/> 生協 <input type="checkbox"/> 食品を取り扱う通販 <input type="checkbox"/> 外食 <input type="checkbox"/> 食品関連その他小売 <input type="checkbox"/> ホテル・ブライダル <input type="checkbox"/> 給食 <input type="checkbox"/> 惣菜・弁当・中食 <input type="checkbox"/> 食品加工 <input type="checkbox"/> 食品製造 <input type="checkbox"/> 食品商社・食品卸売 <input type="checkbox"/> 食材宅配 <input type="checkbox"/> 酒類卸・販売 <input type="checkbox"/> 旅行 <input type="checkbox"/> その他			
商品カテゴリー	<input type="checkbox"/> 農産物・農産物加工品 <input type="checkbox"/> 畜産物・畜産物加工品 <input type="checkbox"/> 地域特産品・加工品 <input type="checkbox"/> 日配品・加工品・菓子 <input type="checkbox"/> ワイン・地酒			
ご担当者	ご担当者※	所属・役職 氏名		
	E-mail※		携帯電話番号※	

■ 出展商品 商品名を記入のうえ、商品分類一覧から「大分類」「小分類」をお選びください。また商品の該当する項目に☑を付けてください。「大分類」「小分類」は商品の当てはまるカテゴリーを記号でご記入ください。

商品名	大分類	小分類	<input type="checkbox"/> 冷凍 <input type="checkbox"/> 冷蔵 <input type="checkbox"/> 常温	<input type="checkbox"/> 業務用 <input type="checkbox"/> 小売用	<input type="checkbox"/> 新商品
商品名	大分類	小分類	<input type="checkbox"/> 冷凍 <input type="checkbox"/> 冷蔵 <input type="checkbox"/> 常温	<input type="checkbox"/> 業務用 <input type="checkbox"/> 小売用	<input type="checkbox"/> 新商品
商品名	大分類	小分類	<input type="checkbox"/> 冷凍 <input type="checkbox"/> 冷蔵 <input type="checkbox"/> 常温	<input type="checkbox"/> 業務用 <input type="checkbox"/> 小売用	<input type="checkbox"/> 新商品
商品名	大分類	小分類	<input type="checkbox"/> 冷凍 <input type="checkbox"/> 冷蔵 <input type="checkbox"/> 常温	<input type="checkbox"/> 業務用 <input type="checkbox"/> 小売用	<input type="checkbox"/> 新商品
商品名	大分類	小分類	<input type="checkbox"/> 冷凍 <input type="checkbox"/> 冷蔵 <input type="checkbox"/> 常温	<input type="checkbox"/> 業務用 <input type="checkbox"/> 小売用	<input type="checkbox"/> 新商品

商品分類一覧

大分類	小分類	大分類	小分類	大分類	小分類
1 農産品	A 野菜	3 加工食品	F 冷凍食品	3 加工食品	T 菓子類
	B 果物		G 缶詰		U デザート、ヨーグルト
	C きのこと類		H 粉類		V 珍味
	D カット野菜		I ホームメーカー材料		W アイスクリーム
	E その他		J 麺類		X その他加工食品
2 畜・水産品	A 精肉	K バン・シリアル類	4 飲料	A 茶類、コーヒーなどの嗜好飲料	
	B たまご	L 米、穀物		B 果実飲料	
	C 鮮魚	M 加工肉		C 清涼飲料、ミネラルウォーターなど	
3 加工食品	A 調味料・食用油	N 練製品		D 乳飲料	
	B ジャムなどスプレッド類	O 漬物・佃煮		E ワイン	
	C 乳製品	P 豆腐・納豆など水物	F 地酒		
	D レトルト・インスタントなど調理品	Q 惣菜類	G その他アルコール飲料		
	E スープ、味噌汁	R 農産物乾物、豆類	A 健康食品		
		S 加工水産	5 その他	B 乳幼児食品	
				C その他	

個人情報のお取扱について

- ご記入いただいた個人情報は、山梨中央銀行が取得・管理し、以下の目的においてのみ使用します。
 - ・「やまなし食のマッチングフェア」の仕入企業向けのご案内作成等
 - ・出展者さまの取引見込み先となりうる事業者の紹介
 - ・山梨中央銀行が取扱う商品、サービスのご案内
- 出展者さまが、上記の「使用目的」を希望されない場合は、お取引店の担当者までご連絡ください。以降、個人情報のお取扱いを中止させていただきます。また、個人情報の開示・訂正、削除などについてのお問い合わせに関しましても、お取引店の担当者まで、ご連絡ください。

以下の「参加規約」をご確認のうえ、裏面の「出展申込書」に必要事項をもれなくご記入いただき、山梨中央銀行の本・支店の担当者へお渡しください。

やまなし食のマッチングフェア参加規約

◆参加資格

- ・参加者は、主催者の定める「やまなし食のマッチングフェア」(以下「フェア」という)の主旨に沿う製品、サービスを提供する事業者に限定され、主催者は製品等が、フェアに適するか否かを決定する権利を有します。
- ・フェアの運営に支障をきたす恐れがあると主催者が判断した場合には、参加の取消をさせていただきます場合があります。

◆商談会準備と撤去

- ・参加者は、主催者が定めるフェアの準備・撤去等の要項に従って出展するものとします。

◆参加申込及び料金支払期限

- ・主催者が申込書を受理した日(申込日)をもって、参加契約日とします。
- ・参加料金(出展料)は、期日までに、指定口座へ振り込むものとします。

◆商談会出展ブース位置等の決定

- ・出展者の出展エリアは、主催者が決定します。
- ・各出展エリア内の出展ブース位置は、事前説明会の場において参加者が行う抽選により決定するものとします。
- ・異議申し立て等は一切できません。

◆入場者資格

- ・すべての入場者は主催者の定める日時までに事前登録するかフェア会場にて登録することにより入場できます。
- ・入場者は、百貨店、スーパーマーケット、コンビニエンスストア、食品卸、小売店、通信販売業者、ホテル、旅館、レストラン、料理店、惣菜・弁当類販売などに携わるプロの方に限定されます。
- ・一般消費者の入場はできません。

◆写真撮影

- ・フェアにおける写真・ビデオ撮影等にかかわる映像権は、主催者が有します。

◆防火保安

- ・参加者は、フェア会場に適用される防火および安全にかかわる全ての規則、法規を厳守しなければなりません。

◆損害責任

- ・主催者は、理由の如何を問わず、参加者及びその請負業者が会場を使用することを通じて発生した人及び物品(会場施設及びその備品等を含む)に対する傷害、損害等に関して一切の責任を負いません。
- ・参加者及びその請負業者は、その従業員ないし関係者の故意または過失または無過失によって生じたフェア会場の施設及び・その他備品等に対する一切の損害について、ただちにその損害を賠償しなければなりません。

◆転貸の禁止

- ・参加者は、主催者の許可なく、契約出展ブースの全部または一部を他社へ譲渡、貸与等(譲渡料、貸与料の有無を問わず)を行うことはできません。

◆解約

- ・参加申込後の解約は原則としてできません。やむを得ず参加の解約をする場合は、文書により行わなければなりません。

◆商談会の中止

- ・天変地異その他主催者の責に帰することができない理由によりフェアが中止となった場合、主催者はこれによって生じた参加者の損害について一切の責任を負いません。

以上

2017年4月

山梨・東京・神奈川の太陽や大地の恵みをたっぷり受けた
「安心・安全」な食材をご紹介します。

やまなし食の マッチングフェア2017 in TOKYO

来場のご案内



■日時

7月28日(金) 10:00-17:00

■会場

京王プラザホテル(新宿)本館4階「花」
東京都新宿区西新宿2-2-1 / 03-3344-0111

- 出 展 者 ①優れた農畜産物・食材、特徴的で魅力ある食品・特産物を取り扱う事業者
②地域食材を紹介する商工団体
- 来 場 者 食品関係のバイヤーのみならず
スーパーマーケット、デパート、コンビニエンスストア、食品関連の専門店、生協、
外食、食品を扱う通販、食品関連のその他小売、ホテル・ブライダル、給食、惣菜・
弁当・中食、食品加工、食品製造、食品商社・卸売、食材宅配、酒類卸・販売、旅行、
その他
- 入 場 料 **無料**
- 参加申込 裏面のご来場申込書にご記入のうえ、FAXまたは山梨中央銀行の窓口へお渡し
ください。当行ホームページからもお申込みいただけます。
申込期限 / 2017年6月30日(金)
- 主 催 株式会社山梨中央銀行
- 後 援 山梨県、公益財団法人やまなし産業支援機構、国立大学法人山梨大学、公立大学法人山梨県立大学、
山梨学院大学、山梨学院短期大学、甲府商工会議所、富士吉田商工会議所、山梨県商工会連合会、
山梨県中小企業団体中央会、公益社団法人やまなし観光推進機構、山梨県信用保証協会、株式会社
山梨日日新聞社、株式会社山梨放送、株式会社テレビ山梨、山梨県人会連合会、八王子商工会議
所、相模原商工会議所(順不同)
- アクセス ●新宿駅西口(JR・私鉄・地下鉄)からのアクセス
新宿駅西口から都庁方面への連絡地下道をまっすぐ5分ほどお進みください。
地下道を出てすぐ左側にホテルがございます。
●都庁前駅(都営大江戸線)からのアクセス
改札を出て、JR新宿駅方面に進み、B1出口階段を上がってすぐ右側にホテル
がございます。
- そ の 他 ①会場内での販売は行いません。
②ご来場の際は名刺をお持ちください。



魅力ある食材をご紹介します!!

太陽や大地の自然の恵みをたっぷり受けた、地域で愛される食材、産地と製法にこだわった農産物をご紹介します。
直接食材に触れ、ご試食いただきながら出展者と有意義な商談・情報交換を行う場を提供いたします。



特別企画

地域PRブースの設置 地域食材をご紹介します!!

地元を知り尽くした商工団体が各地域ごとにブースを設け、地域食材をメインに観光資源など地域の魅力をPRします。



同時開催 予約商談

出展者とのビジネスマッチングを目的とした予約制の個別商談です。バイヤーさま専用の個別商談テーブルに、出展者が時間になると訪れる形式です。(1商談25分)
出展者が確定次第、商談希望先アンケートを行い、商談をセッティングします。



やまなし食のマッチングフェア2017 in TOKYO ご来場申込書

■貴社情報

社名	フリガナ		
所在地	(〒 -)		
電話番号		FAX番号	
URL			
業種 (<input checked="" type="checkbox"/> してください)	<input type="checkbox"/> スーパーマーケット <input type="checkbox"/> デパート <input type="checkbox"/> コンビニエンスストア <input type="checkbox"/> 食品関連の専門店 <input type="checkbox"/> 生協 <input type="checkbox"/> 外食 <input type="checkbox"/> 食品を扱う通販 <input type="checkbox"/> 食品関連のその他小売 <input type="checkbox"/> ホテル・ブライダル <input type="checkbox"/> 給食 <input type="checkbox"/> 惣菜・弁当・中食 <input type="checkbox"/> 食品加工 <input type="checkbox"/> 食品製造 <input type="checkbox"/> 食品商社・卸売 <input type="checkbox"/> 食材宅配 <input type="checkbox"/> 酒類卸・販売 <input type="checkbox"/> 旅行 <input type="checkbox"/> その他()		

■ご参加者さま(ご参加者さまごとの記入をお願いします)

所属	役職名	参加者氏名
E-mailアドレス		
その他	今後、弊行が携わる商談会等の開催をメールにてご案内してもよろしいでしょうか? いずれかに <input checked="" type="checkbox"/> をお願いします。 <input type="checkbox"/> Yes <input type="checkbox"/> No	

■お探しの商品について(してください 複数可)

商品分類	<input type="checkbox"/> 業務用 <input type="checkbox"/> 小売用	
お探しの商品	<input type="checkbox"/> 農産品	<input type="checkbox"/> 野菜 <input type="checkbox"/> 果物 <input type="checkbox"/> きのこ類 <input type="checkbox"/> カット野菜 <input type="checkbox"/> その他()
	<input type="checkbox"/> 畜・水産品	<input type="checkbox"/> 精肉 <input type="checkbox"/> たまご <input type="checkbox"/> 鮮魚
	<input type="checkbox"/> 加工食品	<input type="checkbox"/> 調味料・食用油 <input type="checkbox"/> ジャムなどスプレッド類 <input type="checkbox"/> 乳製品 <input type="checkbox"/> 缶詰 <input type="checkbox"/> レトルト、インスタント <input type="checkbox"/> など調理品 <input type="checkbox"/> スープ、みそ汁 <input type="checkbox"/> 粉類 <input type="checkbox"/> 冷凍食品 <input type="checkbox"/> ホームメーカー材料 <input type="checkbox"/> 麺類 <input type="checkbox"/> パン・シリアル系 <input type="checkbox"/> 米、穀物 <input type="checkbox"/> 加工肉 <input type="checkbox"/> 練製品 <input type="checkbox"/> 漬物・佃煮 <input type="checkbox"/> 惣菜類 <input type="checkbox"/> 豆腐・納豆など水物 <input type="checkbox"/> 農産乾物、豆類 <input type="checkbox"/> 加工水産 <input type="checkbox"/> 菓子類 <input type="checkbox"/> デザート、ヨーグルト <input type="checkbox"/> 珍味 <input type="checkbox"/> アイスクリーム <input type="checkbox"/> その他加工食品
	<input type="checkbox"/> 飲料	<input type="checkbox"/> 茶類、コーヒーなどの嗜好飲料 <input type="checkbox"/> 果実飲料 <input type="checkbox"/> 乳飲料 <input type="checkbox"/> 清涼飲料、ミネラルウォーターなど <input type="checkbox"/> ワイン <input type="checkbox"/> 地酒 <input type="checkbox"/> その他アルコール飲料
	<input type="checkbox"/> その他	<input type="checkbox"/> 健康食品 <input type="checkbox"/> 乳幼児食品 <input type="checkbox"/> その他()
	<input type="checkbox"/> 全てに該当する	
希望する商品・カテゴリー		
商談条件 (価格、量、品質など)		
対応温度帯	<input type="checkbox"/> 冷凍 <input type="checkbox"/> 冷蔵 <input type="checkbox"/> 常温	

■「やまなし食のマッチングフェア」をどちらでお知りになりましたか? (してください・複数可)

- 当行ホームページ 当行営業店からのご案内 DM メルマガ FAX広告 新聞広告
出展者からの紹介 フーズチャンネルホームページ その他ホームページ その他()

■ご記入にあたって

・ご記入いただきました個人情報は、本フェアの連絡・運営のみに利用させていただきます。

■予約商談について

- ・予約商談は、バイヤーさま、出展者の双方のご希望により設定いたします。
 ・出展者は現在募集中です。6月初旬に出展者・出展商品一覧表・アンケート(商談希望先・商談希望時間)を送付します。
 ・バイヤーさま専用の個別商談テーブルを設置します。時間になると出展者が訪れる形式です。

【お問い合わせ】

山梨中央銀行

やまなし食のマッチングフェア事務局 (山梨中央銀行 営業統括部 公務・地方創生室)
 〒400-8601 山梨県甲府市丸の内1-20-8
 ☎ 055-224-1091 FAX 055-232-5562 E-mail shoku@yamanashibank.co.jp